

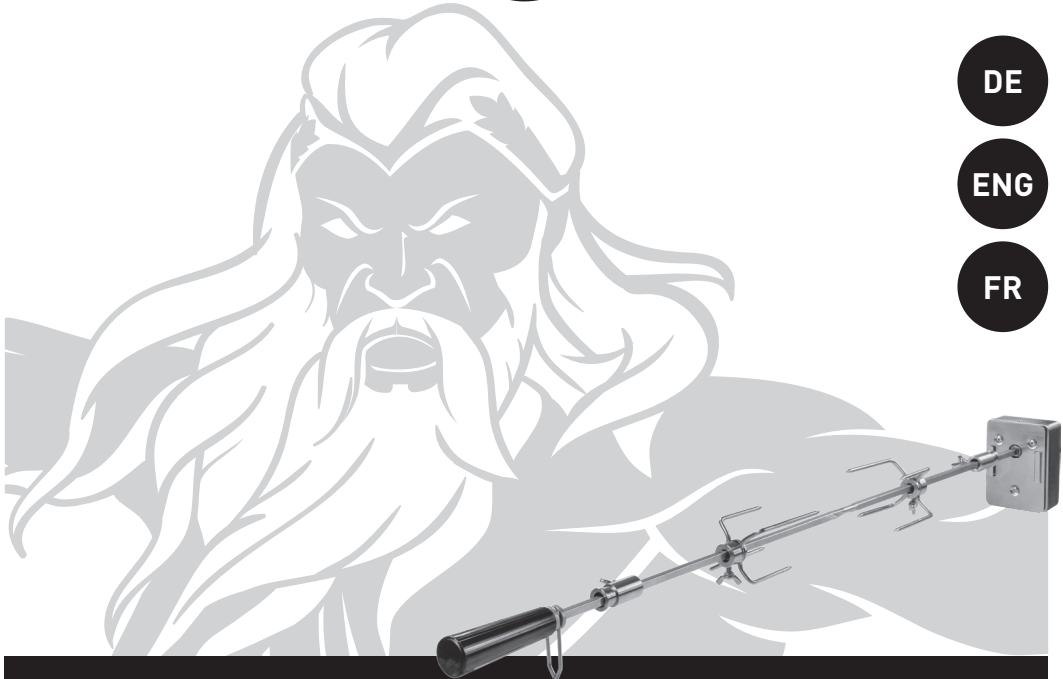

DE

ENG

FR



DREHSPIESS UNIVERSAL ROTISSERIE BROCHE TOURNANTE

für Grillstationen

for barbecue stations

pour stations de grillades

Montage- und Gebrauchsanleitung
Installation and User Manual
Instruction de montage et d'utilisation

FEUERGOTT Drehspieß für Grillstationen

MONTAGE- UND GEBRAUCHSANLEITUNG

Deutsch

Herzlichen Glückwunsch zum Kauf deines neuen Drehspießes von FEUERGOTT! Dieser hochwertige und langlebige Grillspieß passt perfekt zu den Gasgrills Hektor 3B-S und Hektor 4B-S und bietet dir vielfältige Möglichkeiten, deine Grillkünste zu erweitern. Egal, ob du knuspriges Hähnchen, saftige Braten oder perfekt gegrilltes Gemüse zubereiten möchtest – der FEUERGOTT Drehspieß sorgt für gleichmäßige Garung und besten Geschmack.

Tauche ein in die Welt von FEUERGOTT und entdecke noch viele weitere innovative Produkte für dein Grillvergnügen und Outdoor Cooking auf www.feuergott-outdoor.de.

Diese Bedienungsanleitung ist Bestandteil dieses Produktes. Sie enthält wichtige Hinweise für Sicherheit, Gebrauch und Entsorgung. Bitte mach dich vor der Benutzung des Produktes mit allen Bedien- und Sicherheitshinweisen vertraut und bewahre die Anleitung für den späteren Gebrauch auf.

Hinweis: Der FEUERGOTT Drehspieß ist eine universell einsetzbare Rotisserie, die auf den meisten Gasgrills mit Drehspießhalterung genutzt werden kann. Für Grillmodelle von Weber® ist das Produkt jedoch nicht geeignet.

WICHTIGE SICHERHEITSHINWEISE

Bitte beachte die nachfolgend aufgeführten Warnungen und Hinweise, um jegliche Sicherheitsrisiken auszuschließen, Beschädigungen am Gerät zu vermeiden sowie einen Beitrag zum Umweltschutz zu leisten. Lies bitte alle Sicherheitshinweise sorgfältig durch, bevor du den Drehspieß zusammenbaust und benutzt.

Alle Vorgaben dieser Montage- und Gebrauchsanleitung sind unverändert einzuhalten. Für Schäden, die durch nicht bestimmungsgemäßen Gebrauch oder falsche Bedienung entstehen, kann keine Haftung übernommen werden.



WICHTIGE WARNHINWEISE

Achtung: Der Spieß kann während des Betriebs sehr heiß werden. Verbrennungsgefahr!

Kinder sollten den Drehspieß niemals unbeaufsichtigt nutzen oder berühren.

Der Drehspieß darf ausschließlich zum Grillen von Lebensmitteln verwendet werden. Vor der ersten Benutzung und nach jedem Gebrauch gründlich reinigen. Das Gerät ist nur zur Nutzung im Freien und für den privaten Gebrauch bestimmt. Lass den Drehspieß nicht über längere Zeit unbeaufsichtigt in Betrieb.

Den Motor und das Stromkabel nicht in Wasser tauchen! Nicht im Regen oder bei feuchter Umgebung verwenden. Den Netzstecker nicht mit nassen Händen berühren – Gefahr eines Stromschlags!

Das Gerät nur mit den angegebenen Stromquellen verwenden. Spannung und Stromstärke sollten mit den Motorspezifikationen übereinstimmen. Den Drehspieß nur montieren und demontieren, wenn der Grill ausgeschaltet ist. Vor Wartung oder Reinigung den Drehspieß immer vom Stromnetz trennen! Das Berühren spannungsführender Teile ist lebensgefährlich!

Achtung, bewegliche Teile: Der Drehspeiß bewegt sich während der Nutzung. Nicht mit offenen langen Haaren oder flatternden Ärmeln benutzen, um ein Hängenbleiben und daraus resultierende Verletzungen zu vermeiden.



ELEKTRISCHE SICHERHEIT

Bei Störungen, die auf elektrische Fehlfunktion schließen lassen, sofort Netzstecker aus der Steckdose ziehen! Vor Ausbruch eines Gewitters den Netzstecker aus der Steckdose ziehen und das elektrische Gerät vor übermäßiger Nässe schützen.

Das Netzkabel sowie der Netzstecker müssen immer leicht zugänglich sein, sodass das Gerät schnell von der Stromversorgung getrennt werden kann.

Tauche das Kabel oder den Motor niemals in Wasser. Benutze keine beschädigten Kabel oder Stecker. Schließe das Gerät nur an geerdete Steckdosen an. Halte das Kabel von heißen Oberflächen fern. Ziehe den Stecker, wenn das Gerät nicht in Gebrauch ist oder bevor du es reinigst. Falls nötig, ordnungsgemäße Verlängerungskabel für den Außenbereich (mindestens IP 44) benutzen, deren technische Daten mit denen des Gerätes übereinstimmen.

Verlege das Netzkabel so, dass niemand daran ziehen und dass es nicht zur Stolperfalle

werden kann, um Unfälle sowie ein Herunterfallen des Gerätes zu vermeiden.

Das Netzkabel darf nicht durch scharfe Kanten oder durch Berührung mit heißen Materialien beschädigt werden.

Trage das Gerät niemals am Netzkabel. Knicke das Netzkabel nicht und wickle es nicht um das heiße Gerät, um Schäden zu vermeiden.

Überlasse Wartungs- und Reparaturarbeiten stets qualifiziertem Fachpersonal. Es ist verboten, Veränderungen am Gerät vorzunehmen.

Weitere Sicherheitsvorkehrungen

Das Gerät nicht verwenden, wenn es Funktionsstörungen aufweist.

Eine unsachgemäße Montage kann Gefahren verursachen. Halte dich bitte genauestens an die Montageanleitung. Verwende das Gerät erst, wenn alle Teile ordnungsgemäß montiert sind. Stelle sicher, dass der Motor ausgeschaltet ist, bevor du den Motor auf die Halterung montierst.

Hitzeschutz: Trage immer hitzebeständige Handschuhe, um Verbrennungen zu vermeiden. Den Grill nicht bewegen, solange der aufgeheizte Drehspieß darauf montiert ist oder sich heiße Speisen darauf befinden. Lass alle Teile vollständig abkühlen, bevor du sie zerlegst. Entferne die Motorhalterung, wenn sie nicht in Gebrauch ist.

Kinder schützen: Halte das Gerät außerhalb der Reichweite von Kindern.

Fettbrand vermeiden: Stelle eine feuerfeste Schale unter das Grillgut, um herabtropfendes Fett aufzufangen.

Hinweise zur Entsorgung

Korrekte Entsorgung dieses Produkts	
 	Diese Kennzeichnung zeigt dir, dass dieses Produkt in der gesamten EU nicht zusammen mit Haushaltsabfällen entsorgt werden darf. Um Schäden für die Umwelt oder deine Gesundheit durch unkontrollierte Abfallentsorgung zu vermeiden, entsorge es bitte verantwortungsvoll. So unterstützt du die nachhaltige Wiederverwendung von Materialressourcen. Wenn du dein gebrauchtes Gerät zurückgeben möchtest, nutze vorhandene Rückgabe- oder Sammelsysteme oder wende dich an den Händler, bei dem du das Produkt gekauft hast.



Die Verpackung oder Teile davon dürfen nicht in die Hände von Kindern gelangen.

Entsorgung von Pappe/Papier: Bitte entsorge alle Bestandteile aus Pappe (z. B. Verpackungskartons) oder Papier über die entsprechende Wertstofftonne.

Entsorgung von Kunststoffen: Bitte entsorge Bestandteile aus Kunststoff (z. B. Verpackungsfolien) über die gelbe Wertstofftonne.

Lieferumfang

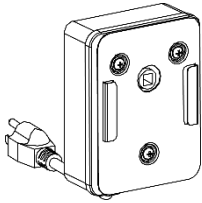
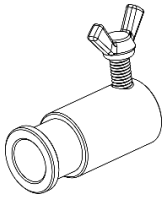
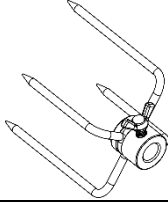
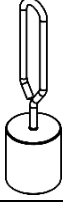
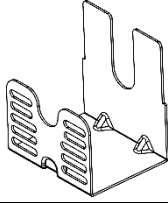
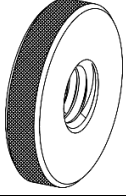
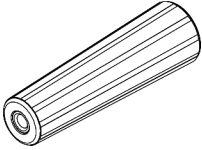
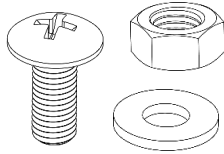
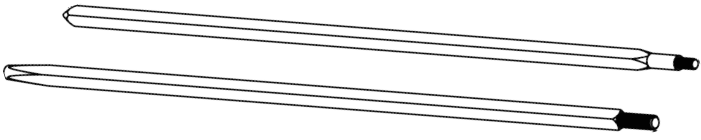
1x Motor		2x Stelling	
2x Fleischgabeln		1x Gegengewicht	
1x Motorhalterung		2x Rändelmutter zur Fixierung des Gegengewichts	
1x Griff		4x M5X12-Schraube 4x Sechskantmutter 4x Unterlegscheibe	
1x Spieß (2-teilig)			

Technische Daten

Motortyp	71050-1
Schutzart	IP20
Netzspannung	220-240 V
Netzfrequenz	AC 50/60 Hz
Betriebsleistung	4 W
Max. Belastung Drehspeiß	6 kg
Umdrehungsgeschwindigkeit	ca. 2 U/min
Material Griff	Plastik mit Messingmutter
Material Grillspieß	Edelstahl
Material Fleischgabeln	Edelstahl
Maße (H x B x T)	12,9 x 114,3 x 10 cm
Effektive Spießlänge (ohne Motor und Griff)	ca. 95 cm
Gesamtgewicht	2,06 kg
Länge Netzkabel	ca. 110 cm

Montage der Rotisserie

Achtung: Entferne den Grillrost, bevor du die Rotisserie anbringst. Wenn der Drehspieß nicht in Gebrauch ist, entferne ihn aus dem Grill.

1. Verschraube die beiden Teile des Drehspießes miteinander (Abb. 1).
2. Bringe auf der Seite mit dem Gewinde das Gegengewicht an, indem du es zwischen den beiden Rändelmuttern platzierst. Das Gewicht sollte zwischen den Muttern leichtes Spiel haben. Schraube anschließend den Griff auf das Gewinde.
3. Bringe die Motorhalterung an der Seite des Grillgehäuses an (Abb. 2). Der Spieß sollte gerade durch die Drehspießhalterung verlaufen. Um die passende Höhe zur Montage zu ermitteln, stecke den Motor mit eingerastetem Spieß in die Motorhalterung und halte alles am Grillgehäuse an, ehe du die Schrauben in das Gehäuse drehst (Abb. 3).
Hinweis: Wenn dein Grill bereits über eine spezielle Grillspießführung verfügt, ist die Nutzung des Stellrings auf der Motorseite ggf. nicht erforderlich.
4. Montiere den Stellring auf der Griffseite so, dass der Drehspieß korrekt auf der Drehspießhalterung aufliegt.
5. Schließe den Grilldeckel langsam, um sicherzustellen, dass der Spieß richtig sitzt.
6. Ziehe anschließend alle Schrauben und Muttern fest.

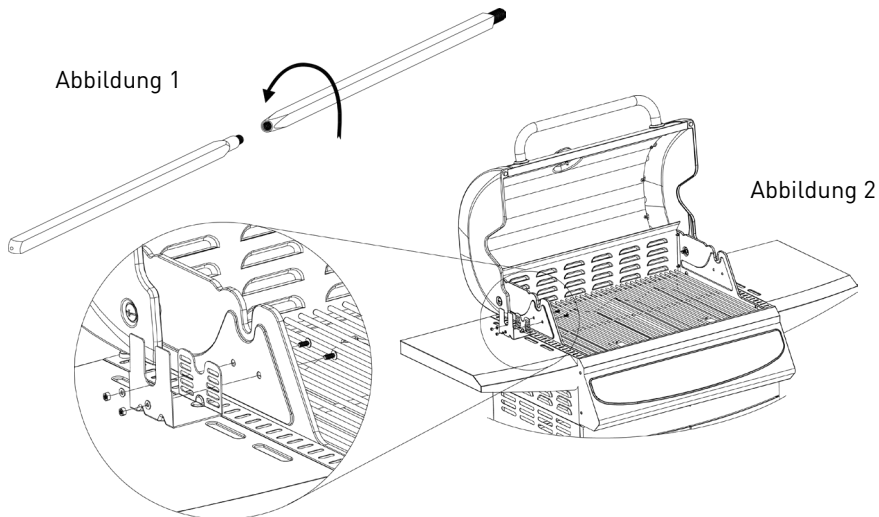



Abbildung 3

Bestückung des Drehspießes mit Grillgut

1. Ziehe den Spieß aus dem Motor und schiebe eine Fleischgabel darauf. Zwischen dem Griff und der Fleischgabel befindet sich noch der Stelling für die Drehspießlagerung. Die Spitzen der Fleischgabel zeigen vom Griff weg (Abb. 4).
2. Stich nun den Spieß mittig durch das Grillgut.
3. Positioniere die zweite Fleischgabel mit den Gabelspitzen Richtung Griff und fixiere das Grillgut mit den beiden Fleischgabeln.
4. Fixiere die Fleischgabeln mit den Flügelmuttern mittig am Spieß. Es sollte möglichst keine Unwucht entstehen (vgl. Abb. 5).
5. Montiere den Motor an der Halterung.
6. Stecke das spitze Ende der Spießstange in die Motoraufnahme und installiere die Rotisserie auf dem Grill.

Abbildung 4

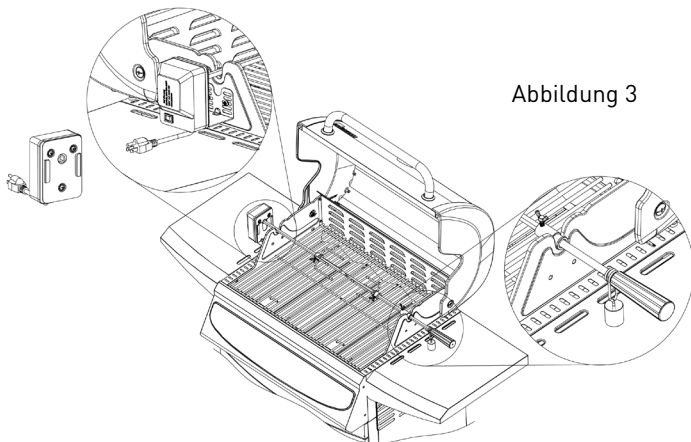

Abbildung 5

Betriebsanleitung zum Grillen mit dem Drehspieß

1. Heize den Grill bei geschlossenem Deckel etwa 10 Minuten vor. Prüfe, ob das Grillgut auf dem Spieß gleichmäßig ausbalanciert ist.
2. Überprüfe, dass der Motor des Drehspießes korrekt an den Strom angeschlossen ist (vgl. Kapitel ELEKTRISCHE SICHERHEIT).
3. Setze den Drehspieß in beschriebener Weise in den Grill ein. Schalte den Motor ein und stelle sicher, dass sich der Spieß gleichmäßig dreht. Schließe den Grilldeckel, um die Temperatur zu halten.
4. Überprüfe die Kerntemperatur des Fleisches mit einem Grillthermometer, um perfekte Ergebnisse zu erzielen.

Reinigung

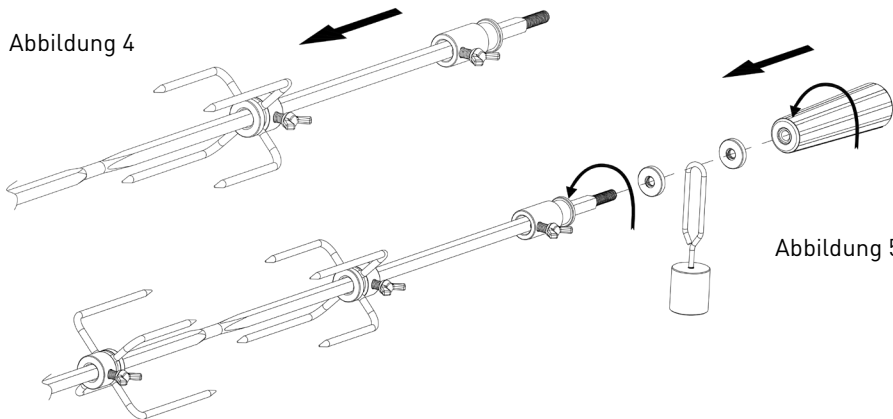
Ziehe das Netzteil des Motors vom Strom ab. Entferne den Spieß und reinige ihn mit mildem Spülmittel und fließend warmem Wasser. Wische den Motor und die Halterung mit einem feuchten Tuch ab.

Lagerung

Nimm den Motor nach Gebrauch ab und bewahre ihn an einem trockenen Ort auf. Lagere alle Komponenten des Drehspießes erst nach einer gründlichen Reinigung und achte darauf, dass sie vor Witterungseinflüssen geschützt sind.

Wartung

Überprüfe regelmäßig die Befestigungen und den Zustand aller Teile. Schmiere die Lager bei Bedarf mit lebensmittelechtem Öl, damit sich der Spieß reibungslos drehen kann.

Gewährleistung

Auf diesen Artikel erhältst du die gesetzliche Gewährleistung. Die Garantie gibt dir Anspruch auf den Austausch defekter Teile oder, falls nötig, des gesamten Geräts. Schäden, die durch mangelnde Beachtung der Bedienungsanweisungen oder durch Fremdeinwirkung am Gerät entstehen, sind von der Garantie ausgeschlossen. Wenn du die Vorschriften nicht beachtest, wird keine Entschädigung gewährt.

Die Garantie gilt für zwei Jahre ab Kaufdatum. Deinen Anspruch auf Garantieleistungen kannst du nur mit Vorlage einer Rechnung mit deutlich ersichtlichem Kaufdatum geltend machen. Bewahre die Rechnung daher bitte sorgfältig auf.

FEUERGOTT Universal Rotisserie for barbecue stations

ASSEMBLY AND INSTRUCTIONS FOR USE

English

Congratulations on purchasing your new rotisserie spit from FEUERGOTT! This high-quality and durable barbecue spit fits perfectly with the Hektor 3B-S and Hektor 4B-S gas barbecues and offers you a wide range of options to expand your barbecue skills. Whether you want to prepare crispy chicken, juicy roasts or perfectly grilled vegetables - the FEUERGOTT rotisserie spit ensures even cooking and the best taste.

Immerse yourself in the world of FEUERGOTT and discover many more innovative products for your barbecuing and outdoor cooking pleasure at www.feurgott-outdoor.de.

These operating instructions are an integral part of this product. It contains important information on safety, use and disposal. Please familiarize yourself with all operating and safety instructions before using the product and keep the instructions for future reference.

Note: The FEUERGOTT rotisserie is a universal rotisserie that can be used on most gas barbecues with a rotisserie holder. However, the product is not suitable for Weber® barbecue models.

IMPORTANT SAFETY INSTRUCTIONS

Please observe the following warnings and instructions to avoid any safety risks, prevent damage to the appliance and help protect the environment. Please read all safety instructions carefully before assembling and using the rotisserie. All specifications in these assembly and operating instructions must be adhered to in full. No liability can be accepted for damage caused by improper use or incorrect operation.



IMPORTANT WARNINGS

Caution: The spit can become very hot during operation. Risk of burns!

Children should never use or touch the rotisserie spit unsupervised.

The rotisserie may only be used for grilling food. Clean thoroughly before first use and after each use. The appliance is intended for outdoor and private use only. Do not leave the rotisserie unattended for long periods of time.

Do not immerse the motor and power cable in water! Do not use in the rain or in a damp environment. Do not touch the mains plug with wet hands - risk of electric shock!

Only use the appliance with the specified power sources. Voltage and amperage should match the motor specifications. Only assemble and disassemble the rotisserie when the grill is switched off. Always disconnect the rotisserie from the power supply before maintenance or cleaning! Touching live parts is life-threatening!

Attention, moving parts: The rotisserie spit moves during use. Do not use with open long hair or flapping sleeves to avoid getting caught and resulting injuries.



ELECTRICAL SAFETY

In the event of faults that indicate an electrical malfunction, disconnect the mains plug from the socket immediately! Before a thunderstorm breaks out, disconnect the mains plug from the socket and protect the electrical appliance from excessive moisture.

The mains cable and the mains plug must always be easily accessible so that the appliance can be quickly disconnected from the power supply.

Never immerse the cable or motor in water. Do not use damaged cables or plugs. Only connect the appliance to earthed sockets. Keep the cable away from hot surfaces. Unplug the appliance when not in use or before cleaning.

If necessary, use proper extension cords for outdoor use (at least IP 44) whose technical data matches that of the appliance.

Lay the power cable in such a way that no one can pull on it and that it cannot become a tripping hazard.

to prevent accidents and the appliance from falling.

The mains cable must not be damaged by sharp edges or by contact with hot materials.

Never carry the appliance by the power cable. To avoid damage, do not bend the power cable or wrap it around the hot appliance.

Always leave maintenance and repair work to qualified personnel. It is forbidden to make any changes to the appliance.

Further safety precautions

Do not use the appliance if it is malfunctioning.



Improper installation can cause hazards. Please follow the installation instructions carefully. Do not use the appliance until all parts have been properly assembled. Make sure that the motor is switched off before you mount the motor on the bracket.

Heat protection: Always wear heat-resistant gloves to avoid burns. Do not move the grill while the heated rotisserie is mounted on it or while there is hot food on it. Allow all parts to cool completely before disassembling. Remove the motor mount when not in use.

Protect children: Keep the appliance out of the reach of children.

Avoid grease fires: Place a fireproof bowl under the food to catch dripping fat.

Disposal instructions

Proper disposal of this product	
 	This label indicates that this product must not be disposed of with household waste throughout the EU. To prevent damage to the environment or your health from uncontrolled waste disposal, please dispose of it responsibly. In this way, you support the sustainable reuse of material resources. If you wish to return your used device, please use existing return or collection systems or contact the retailer from whom you purchased the product.



The packaging or parts of it must not get into the hands of children.

Disposal of cardboard/paper: Please dispose of all cardboard components (e.g. packaging boxes) or paper in the appropriate recycling garbage can.

Disposal of plastics: Please dispose of plastic components (e.g. packaging film) in the yellow recycling garbage can.

Delivery scope

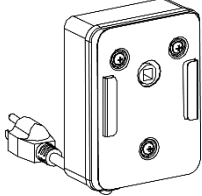
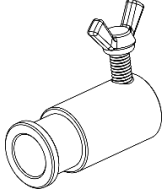
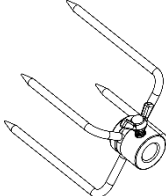
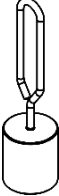
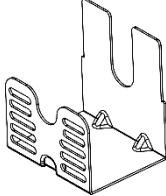
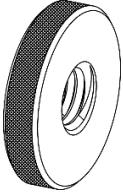
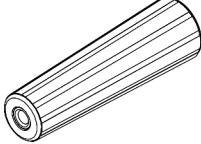
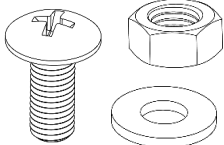
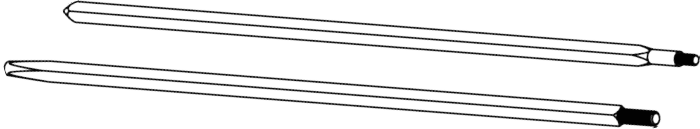
1x AC motor		2x Slide collar	
2x Meat forks		1x Balance	
1x Motor support bracket		2x Balance height adjustor	
1x Handle		4x Bolt M5X12 4x Hex nut 4x Washer	
1x Rotating spit (2 parts)			

Technical data

Motor type	71050-1
Protection class	IP20
Voltage	220-240 V
Frequency	AC 50/60 Hz
Power	4 W
Max. load for rotating spit	6 kg
Rotation speed	approx. 2 rpm
Handle material	Plastic with brass nut
Skewer material	Stainless steel
Material meat forks	Stainless steel
Dimensions (H x W x D)	12.9 x 114.3 x 10 cm
Effective spit length (without motor and handle)	approx. 95 cm
Total weight	2.06 kg
Power cable length	approx. 110 cm

Fitting the rotisserie

Caution: Remove the grill rack before attaching the rotisserie. If the rotisserie is not in use, remove it from the grill.

1. Screw the two parts of the rotisserie together (Fig. 1).
2. Attach the counterweight to the side with the thread by placing it between the two knurled nuts. The weight should have slight play between the nuts. Then screw the handle onto the thread.
3. Attach the motor bracket to the side of the grill housing (Fig. 2). The spit should run straight through the spit holder. To determine the appropriate height for mounting, insert the motor into the motor mount with the spit engaged and hold everything against the grill housing before turning the screws into the housing (Fig. 3).

Note: If your barbecue already has a special barbecue spit guide, it may not be necessary to use the adjusting ring on the motor side.

4. Fit the adjusting ring on the handle side so that the rotisserie spit rests correctly on the rotisserie spit holder.
5. Close the grill lid slowly to ensure that the spit is seated correctly.
6. Tighten all screws and nuts.

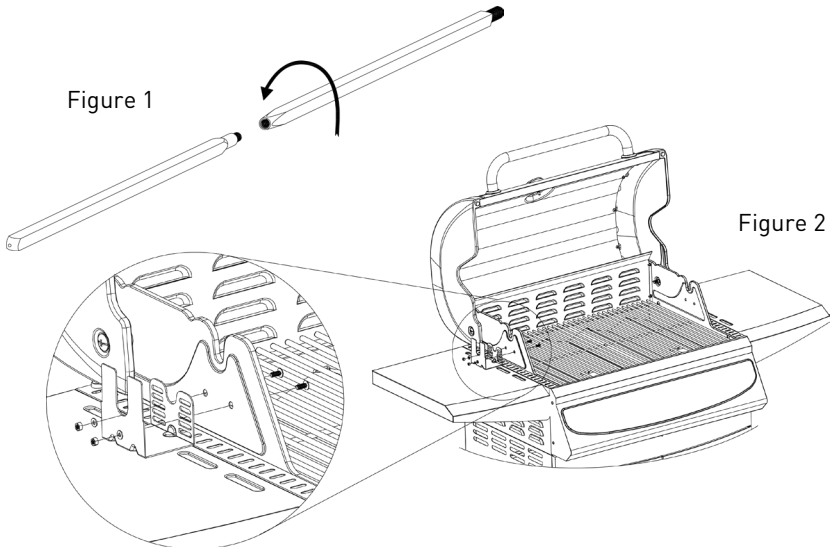

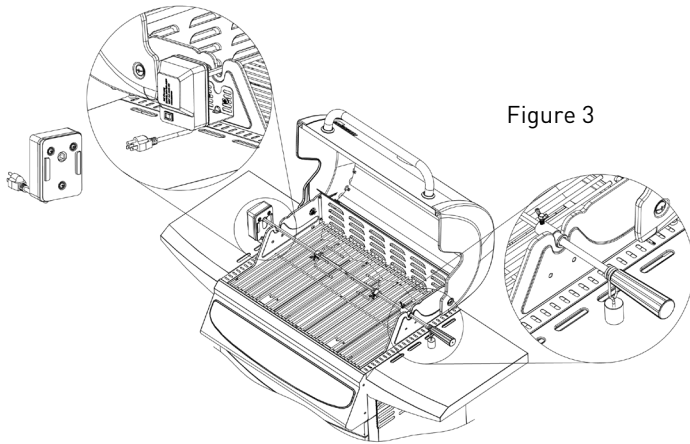

Figure 3

Loading the rotisserie spit with food

1. Pull the spit out of the motor and slide a meat fork onto it. Between the handle and the meat fork is the adjusting ring for the rotisserie spit bearing. The tips of the meat fork point away from the handle (Fig. 4).
2. Now insert the skewer through the center of the food.
3. Position the second meat fork with the fork tips pointing towards the handle and secure the food with the two meat forks.
4. Fix the meat forks in the middle of the skewer with the wing nuts. There should be as little imbalance as possible (see Fig. 5).
5. Mount the motor on the holder.
6. Insert the pointed end of the spit rod into the motor mount and install the rotisserie on the grill.

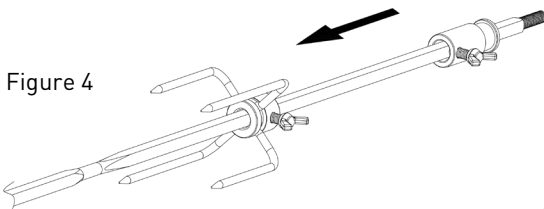

Figure 4

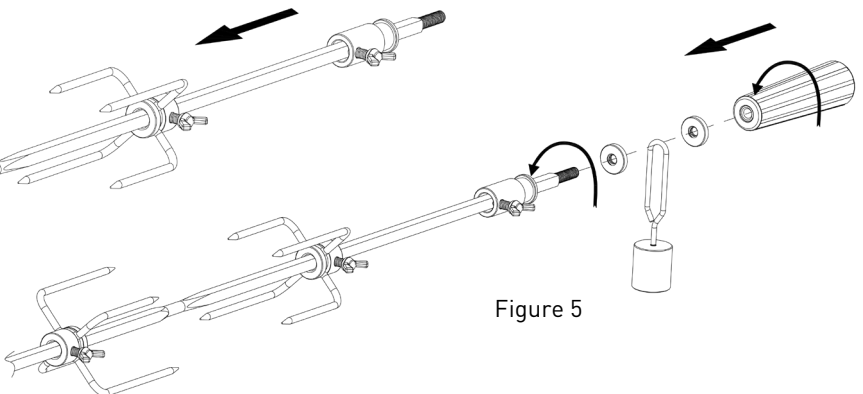

Figure 5

Operating instructions for grilling with the rotisserie spit

1. Preheat the grill with the lid closed for about 10 minutes. Check that the food on the spit is evenly balanced.
2. Check that the motor of the rotisserie spit is correctly connected to the power supply (see chapter ELECTRICAL SAFETY).
3. Insert the rotisserie spit into the grill as described. Switch on the motor and make sure that the spit rotates evenly. Close the grill lid to maintain the temperature.
4. Check the core temperature of the meat with a barbecue thermometer to achieve perfect results.

Cleaning

Disconnect the power supply from the motor. Remove the skewer and clean it with mild detergent and warm running water. Wipe the motor and the holder with a damp cloth.

Storage

Remove the motor after use and store it in a dry place. Only store all components of the rotisserie after thorough cleaning and ensure that they are protected from the weather.

Maintenance

Regularly check the fastenings and the condition of all parts. If necessary, lubricate the bearings with food-safe oil so that the spit can rotate smoothly.

Warranty

This item is covered by the statutory warranty. The warranty entitles you to the replacement of defective parts or, if necessary, the entire appliance. Damage caused by failure to observe the operating instructions or by external influences on the appliance is excluded from the warranty. If you do not follow the instructions, no compensation will be granted.

The warranty is valid for two years from the date of purchase. You can only make a claim under the guarantee if you present an invoice with a clearly visible date of purchase. Please keep the invoice in a safe place.

Broche tournante FEUERGOTT pour stations de grill

MONTAGE ET MODE D'EMPLOI

le français

Félicitations pour l'achat de votre nouvelle broche tournante FEUERGOTT ! Cette broche de grill haut de gamme et durable est parfaitement adaptée aux grills à gaz Hektor 3B-S et Hektor 4B-S, et vous offre de nombreuses possibilités pour développer vos talents de grillade. Que vous souhaitiez préparer un poulet croustillant, un rôti juteux ou des légumes parfaitement grillés, la broche tournante FEUERGOTT assure une cuisson homogène et un goût optimal. Plongez dans l'univers FEUERGOTT et découvrez de nombreux autres produits innovants pour votre plaisir du grill et la cuisine en plein air sur www.feuergott-outdoor.de.

Ce manuel d'utilisation fait partie intégrante de ce produit. Il contient des informations importantes concernant la sécurité, l'usage et l'élimination. Veuillez vous familiariser avec toutes les instructions d'utilisation et de sécurité avant d'utiliser le produit et conservez ce manuel pour une consultation ultérieure.

Remarque: La broche tournante FEUERGOTT est une rôtissoire universelle compatible avec la plupart des stations de grill à gaz équipées d'un support de broche tournante. Cependant, ce produit n'est pas compatible avec les modèles de grills Weber®.

INSTRUCTIONS DE SÉCURITÉ IMPORTANTES

Veillez respecter les avertissements et indications ci-après pour éliminer tout risque de sécurité, éviter tout dommage à l'appareil et contribuer à la protection de l'environnement. Veillez lire attentivement toutes les consignes de sécurité avant d'assembler et d'utiliser la broche tournante. Toutes les prescriptions de ce manuel de montage et d'utilisation doivent être respectées sans exception. Aucune responsabilité ne peut être engagée en cas de dommages résultant d'une utilisation non conforme ou d'une mauvaise manipulation.



AVERTISSEMENTS IMPORTANTS

Attention: la broche peut devenir très chaude pendant son fonctionnement. Risque de brûlure!

Les enfants ne doivent jamais utiliser ou toucher la broche tournante sans surveillance.

La broche tournante doit être utilisée exclusivement pour la cuisson des aliments. Nettoyer soigneusement avant la première utilisation et après chaque usage. Cet appareil est destiné uniquement à une utilisation en extérieur et à un usage privé. Ne laissez pas la broche tournante fonctionner sans surveillance prolongée.

Ne plongez pas le moteur ni le câble d'alimentation dans l'eau! Ne pas utiliser sous la pluie ou dans un environnement humide. Ne touchez pas la fiche électrique avec les mains mouillées – risque d'électrocution!

N'utilisez l'appareil qu'avec les sources d'alimentation indiquées. La tension et l'intensité doivent correspondre aux spécifications du moteur. Ne montez ni ne démontez la broche tournante que lorsque le gril est éteint. Avant toute maintenance ou nettoyage, débranchez toujours la broche! Le contact avec des parties sous tension est mortel!

Attention, pièces mobiles: la broche tourne pendant l'utilisation. Ne l'utilisez pas avec les cheveux longs détachés ni avec des manches flottantes afin d'éviter tout risque d'accrochage et de blessures.



SÉCURITÉ ÉLECTRIQUE

En cas de dysfonctionnements laissant supposer un défaut électrique, débranchez immédiatement la prise! Avant un orage, débranchez la prise et protégez l'appareil contre l'humidité excessive.

Le câble d'alimentation ainsi que la prise doivent toujours rester facilement accessibles afin de pouvoir couper rapidement l'alimentation de l'appareil.

Ne plongez jamais le câble ni le moteur dans l'eau. N'utilisez pas de câble ou de prise endommagés. Branchez l'appareil uniquement sur des prises équipées d'une mise à la terre. Éloignez le câble des surfaces chaudes. Débranchez l'appareil lorsqu'il n'est pas utilisé ou avant de procéder à son nettoyage.

Si nécessaire, utilisez des rallonges adaptées pour l'extérieur (au minimum IP 44), dont les spécifications techniques correspondent à celles de l'appareil.

Disposez le câble d'alimentation de manière à ce que personne ne puisse le tirer ni qu'il constitue un obstacle afin d'éviter tout accident ainsi que la chute de l'appareil.

Le câble d'alimentation ne doit pas être endommagé par des arêtes vives ni par contact avec des matériaux chauds.

Ne portez jamais l'appareil par le câble d'alimentation. Ne pliez pas le câble et ne l'enroulez pas autour de l'appareil chaud pour éviter tout dommage.

Confiez toujours les opérations de maintenance et de réparation à un personnel qualifié. Toute modification de l'appareil est interdite.

Autres consignes de sécurité

Ne pas utiliser l'appareil en cas de dysfonctionnement.



Un montage incorrect peut présenter des risques. Veuillez suivre scrupuleusement le guide d'installation. N'utilisez l'appareil que lorsque toutes les pièces sont correctement montées. Assurez-vous que le moteur est éteint avant de le monter sur le support.

Protection contre la chaleur: portez toujours des gants résistants à la chaleur pour éviter les brûlures. Ne déplacez pas le grill tant que la broche tournante chauffée y est montée ou que des aliments chauds s'y trouvent. Laissez toutes les pièces refroidir complètement avant de les démonter. Retirez le support moteur lorsqu'il n'est pas utilisé.

Protégez les enfants: gardez l'appareil hors de portée des enfants.

Évitez les incendies de graisse: placez un plat résistant au feu sous la viande à griller pour recueillir la graisse qui s'écoule.

Consignes pour l'élimination

Élimination correcte de ce produit	
 	Ce symbole indique que ce produit ne doit pas être éliminé avec les déchets ménagers dans toute l'Union européenne. Pour éviter de nuire à l'environnement ou à votre santé en raison d'une élimination incontrôlée des déchets, veuillez l'éliminer de manière responsable. Cela favorise la réutilisation durable des ressources matérielles. Si vous souhaitez retourner votre appareil usagé, utilisez les systèmes de reprise ou de collecte existants ou adressez-vous au revendeur chez qui vous avez acheté le produit.



L'emballage ou ses parties ne doivent pas être accessibles aux enfants.

Élimination du carton/papier: Merci de jeter tous les éléments en carton (par ex. des cartons d'emballage) ou en papier dans la poubelle de tri appropriée.

Élimination des matières plastiques: Merci de jeter les éléments en plastique (par ex. des films d'emballage) dans la poubelle de tri jaune.

Contenu de la livraison

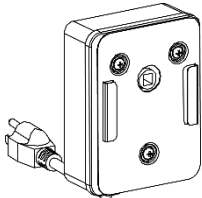
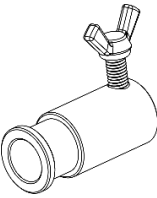
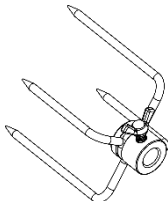
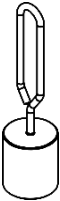
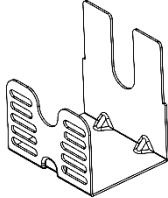
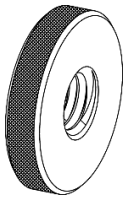
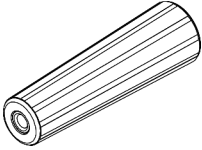
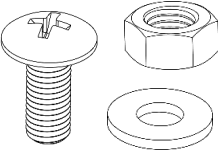
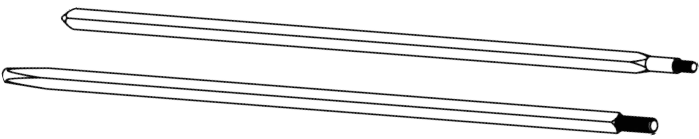
1x moteur		2x Bague de réglage	
2x fourches à viande		1x Contrepoids	
1x Support moteur		2x écrous moletés pour fixer le contrepoids	
1x Poignée		4x vis M5x12 4x écrous hexagonaux 4x rondelles	
1x broche (2 pièces)			

Données techniques

Type de moteur	71050-1
Indice de protection	IP20
Tension secteur	220-240 V
Fréquence secteur	AC 50/60 Hz
Puissance de fonctionnement	4 W
Charge maximale de la broche tournante	6 kg
Vitesse de rotation	env. 2 tours/min
Matériau de la poignée	Plastique avec écrou en laiton
Matériau de la broche de grillade	Acier inoxydable
Matériau des fourchettes à viande	Acier inoxydable
Dimensions (H x L x P)	12.9 x 114.3 x 10 cm
Longueur effective de la broche (sans moteur ni poignée)	env. 95 cm
Poids total	2.06 kg
Longueur du câble d'alimentation	env. 110 cm

Montage de la rôtissoire

Attention: Retirez la grille avant de fixer la rôtissoire. Lorsque la broche tournante n'est pas utilisée, retirez-la du grill.

1. Vissez ensemble les deux parties de la broche tournante (Fig. 1).
2. Placez le contrepoids du côté fileté, en l'intercalant entre les deux écrous moletés. Le poids doit avoir un léger jeu entre les écrous. Vissez ensuite la poignée sur le filetage.
3. Fixez le support du moteur sur le côté du châssis du grill (Fig. 2). La broche doit passer droit à travers le support de broche tournante. Pour déterminer la hauteur correcte de montage, insérez le moteur avec la broche enclenchée dans le support moteur et maintenez l'ensemble contre le châssis du grill avant de visser les vis dans le châssis (Fig. 3).
Remarque: Si votre grill est déjà équipé d'un guide spécial pour la broche tournante, l'usage de la bague de réglage côté moteur peut ne pas être nécessaire.
4. Montez la bague de réglage côté poignée de sorte que la broche tournante repose correctement sur le support de broche tournante.
5. Fermez lentement le couvercle de grill afin de vous assurer que la broche est bien positionnée.
6. Serrez ensuite toutes les vis et écrous.

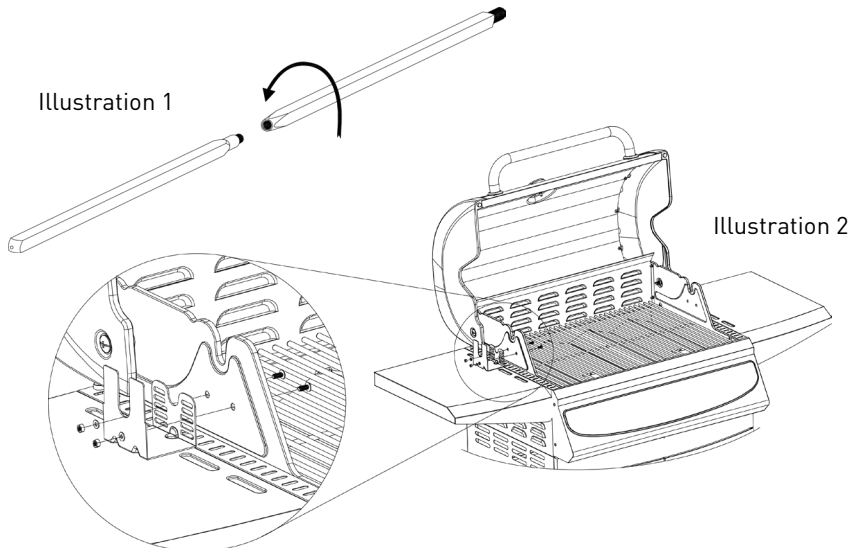

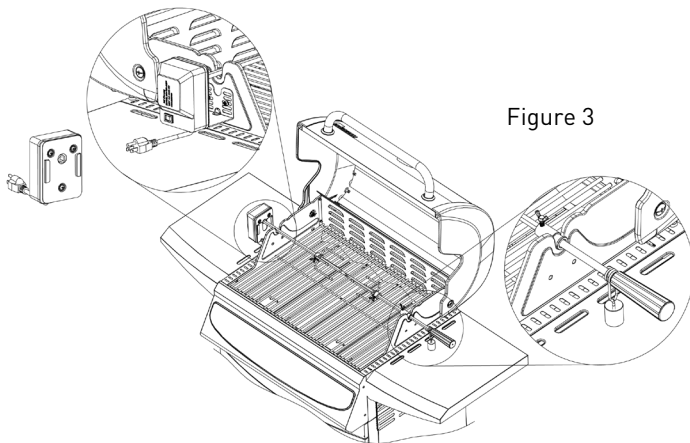

Figure 3

Chargement de la broche tournante avec la viande à griller

1. Retirez la broche du moteur et glissez une fourchette à viande dessus. Entre la poignée et la fourchette à viande se trouve la bague de réglage pour le logement de la broche tournante. Les pointes de la fourchette sont orientées dans le sens opposé à la poignée (ill. 4).
2. Piquez maintenant la broche au centre de la viande à griller.
3. Positionnez la seconde fourchette à viande, dents vers la poignée, et fixez la viande avec les deux fourchettes.
4. Serrez les fourchettes à viande au centre de la broche à l'aide des écrous papillon. Veillez à éviter tout déséquilibre (cf. Fig. 5).
5. Montez le moteur sur le support.
6. Insérez l'extrémité pointue de la tige de la broche dans la prise du moteur, puis installez la rôtissoire sur le grill.

Figure 4

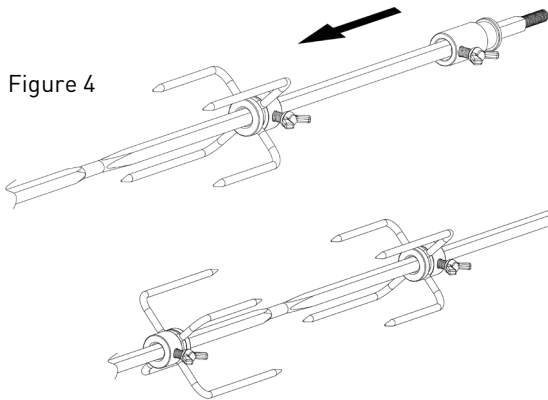
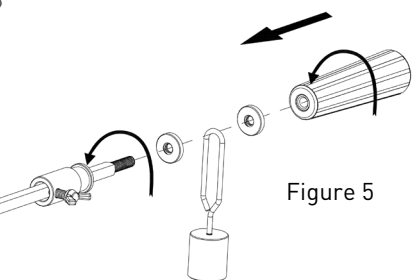

Figure 5



Manuel d'utilisation pour la cuisson au grill avec la broche tournante

1. Préchauffez le grill environ 10 minutes, couvercle fermé. Vérifiez que la viande à griller est correctement équilibrée sur la broche.
2. Vérifiez que le moteur de la broche tournante est correctement raccordé à l'alimentation électrique (cf. chapitre SÉCURITÉ ÉLECTRIQUE).
3. Insérez la broche tournante dans le grill comme indiqué. Mettez le moteur en marche et assurez-vous que la broche tourne de manière régulière. Fermez le couvercle de grill afin de conserver la température.
4. Vérifiez la température cœur de la viande à l'aide d'un thermomètre de grill pour obtenir des résultats parfaits.

Nettoyage

Débranchez l'alimentation électrique du moteur. Retirez la broche et nettoyez-la avec un détergent doux et de l'eau tiède courante. Essuyez le moteur et le support avec un chiffon humide.

Rangement

Retirez le moteur après usage et conservez-le dans un endroit sec. Rangez toutes les pièces de la broche tournante uniquement après un nettoyage complet et veillez à les protéger des intempéries.

Maintenance

Vérifiez régulièrement les fixations et l'état de toutes les pièces. Graissez les roulements avec de l'huile alimentaire si nécessaire, afin que la broche puisse tourner en douceur.

Garantie

Cet article bénéficie de la garantie légale. Celle-ci vous donne droit au remplacement des pièces défectueuses ou, si nécessaire, de l'appareil dans son ensemble. Les dommages résultant du non-respect des consignes d'utilisation ou d'une intervention extérieure sur l'appareil sont exclus de la garantie. En cas de non-respect des consignes, aucune indemnisation ne sera accordée.

La garantie est valable deux ans à compter de la date d'achat. Vous ne pourrez faire valoir vos droits à la garantie qu'en présentant une facture avec une date d'achat clairement visible. Veuillez conserver précieusement la facture.

WARNHINWEISE

- **ACHTUNG!!!** Trage immer Handschuhe, um Verbrennungen an den Händen zu vermeiden! Dieser Artikel hat scharfe Spitzen – Verletzungsgefahr! Artikel von Kindern fernhalten! Vor Gebrauch waschen. Weiche den Drehspieß bei hartnäckigen Speiseresten in heißem Seifenwasser ein. Trockne ihn gründlich ab.
- **VORSICHT!** Wegen der Gefahr eines Stromschlags Motor nur an ordnungsgemäß geerdete Steckdosen anschließen und vor Regen schützen.

WARNINGS

- **DANGER!!!** Always use gloves to avoid burning your hands! Take care when handling due to sharp points! Keep away from children! Wash before use. Soak it in hot soapy water for stubborn food residues. Be sure to dry thoroughly.
- **CAUTION!** To ensure continued protection against risk of electric shock, connect to properly grounded outlets only, do not expose to rain.

AVERTISSEMENTS

- **ATTENTION!!!** Portez toujours des gants afin d'éviter de vous brûler les mains! Cet article comporte des pointes acérées – risque de blessure! Garder hors de portée des enfants ! Laver avant la première utilisation. Faites tremper la broche dans de l'eau chaude savonneuse en cas de résidus alimentaires tenaces. Bien sécher avant de ranger.
- **PRUDENCE!** En raison du risque d'électrocution, ne brancher le moteur que sur des prises correctement mises à la terre et le protéger de la pluie.

© Schindler + Hofmann GmbH & Co. KG

Alle Rechte vorbehalten. All rights reserved. Tous droits réservés.



FEUERGOTT

ist eine Marke der

FEUERGOTT

is a brand of

FEUERGOTT

est une marque de

Schindler + Hofmann GmbH & Co. KG,
Georg-Mehrtens-Straße 5, 01237 Dresden, Germany
info@schindler-hofmann.de
www.schindler-hofmann.de
www.feurgott-outdoor.de